

Levelling supports – Nivellierstützen

Data sheet - Datenblatt



Ein Unternehmen
der haacon Gruppe

Nivellierstütze 239, elektrisch, automatische Nivellierung Levelling support 239, electric drive, automatic levelling

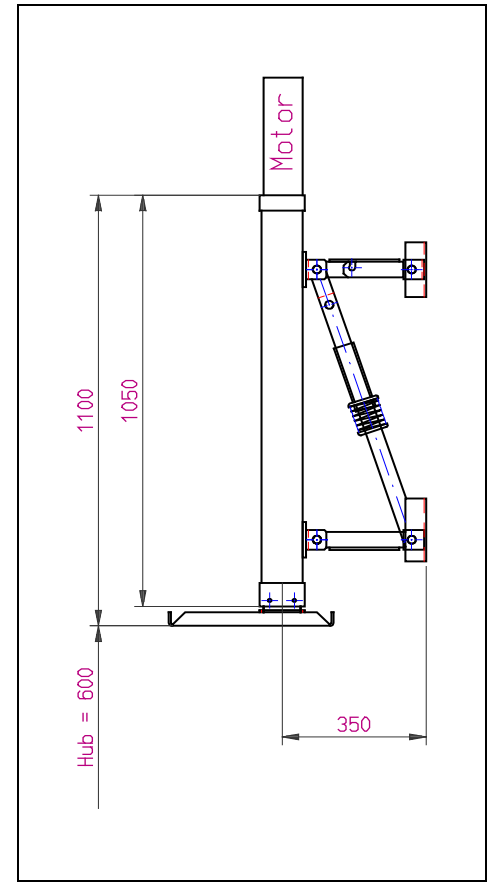

239	Anklappbare Nivellierstütze mit elektr. Antrieb	Fold-up levelling support with electric drive
	Hubhöhe Container 600 mm,	Lifting height container 600 mm,
	4 fest montierte Elektro-Motor-Antriebe mit 24 V DC, Nothandbetrieb mit Kurbel möglich	4 fixed motor drive units 24 V DC, emergency manual operation by hand-crank possible
	Temperaturbereich -35°C/+40 °C,	Temperature range -35 °C/+40 °C,
	Feuerverzinkt, Pulverbeschichtung nach RAL	Hot dip galvanized, powder coating acc. RAL
	Zum Transport an den Shelter anklappbar,	For transport foldable back to the shelter,
	abnehmbarer, bewegliche Fußplatte 0,6 m x 0,4 m	Detachable, cup-shaped foot plate 0,6 m x 0,4 m
	Hublast pro Stütze: 4 t	Carrying capacity per support: 4 t
	Hublast System 4 Stützen: 8 t	Carrying capacity system 4 of supports: 8 t
	Lageregelung mit automatischem Neigungsausgleich vor dem Heben/Senken, Regeltoleranz +/- 0,2°,	Control system with automatic incline compensation before lifting/lowering, regulation tolerances +/- 0,2 °,
	Sicherheitsabschaltung bei Neigungen > +/- 3,5°	Safety off-switching when inclination > +/- 3,5°,
	Verbindungskabel, Steuerung, Inklinometer im Shelter	Connecting cables, control box, inclinometer inside the shelter